



QWARTZ 2.0

ÉCRAN LED MODULABLE - PITCH FIN





APERÇU

Conçu pour réunir le meilleur du QWARTZ et du GRANITE, le QWARTZ 2.0 est la dernière évolution de notre gamme d'écrans LED intérieurs. Avec un pixel pitch fin, une modularité jusqu'alors inégalée et un rapport qualité/prix très compétitif, ce produit est appelé à devenir le nouveau standard pour les applications intérieures. Avec un poids léger et un profil fin, ce produit est idéal pour les applications murales en intérieur, et peut être installé très rapidement.



APPLICATION
Intérieure



INDICE DE PROTECTION
IP30



PIXEL PITCH
**P1.5 P1.9 P2.5 P2.6 P2.9
P3.1 P3.9 P4.8 P5.9**



SURFACE D'AFFICHAGE (L x H)
**250 x 500 / 250 x 750 /
250 x 1000 / 500 x 500 /
500 x 750 / 500 x 1000 mm**



LUMINOSITÉ
≤ 800 NITS @5volts



POIDS
**3.5 - 5 - 6.4 - 6.5
8.5 - 11.2 kg/caisson**



MATÉRIAU
Aluminium injecté sous pression



MAINTENANCE
Maintenance avant



TAILLE & CARACTÉRISTIQUES

Le QWARTZ 2.0 est disponible en 6 tailles différentes, toutes compatibles entre elles. Ces caissons ont la particularité de pouvoir être installés à la verticale ou à l'horizontale.

VERROUILLAGE &
CONNECTIQUE SUR
LES 4 TRANCHES
POUR LA
MODULARITÉ

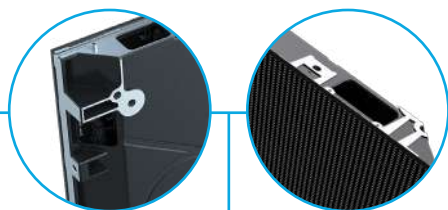

COQUE EN
ALUMINIUM INJECTÉ
SOUS PRESSION



SUPPORT DE FIXATION
MURALE

CAISSON
BISEAUTÉ À 45°
EN OPTION

PIXEL PITCH FIN

Avec un pixel pitch fin allant de P1.5 à P5.9 et des LEDs SMD Black Face, le QWARTZ 2.0 a la capacité d'afficher du contenu de très grande qualité. Cette

caractéristique le rend idéal pour de nombreuses applications : salles de conférences, écran de réunion, musée ou encore écran de loisir, etc.



CAISSONS
BISEAUTÉS À 45°

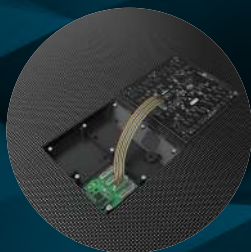

MODULES MAGNÉTIQUES
ACCESSIBLES PAR L'AVANT



BARRES DE SUSPENSION
DISPONIBLES

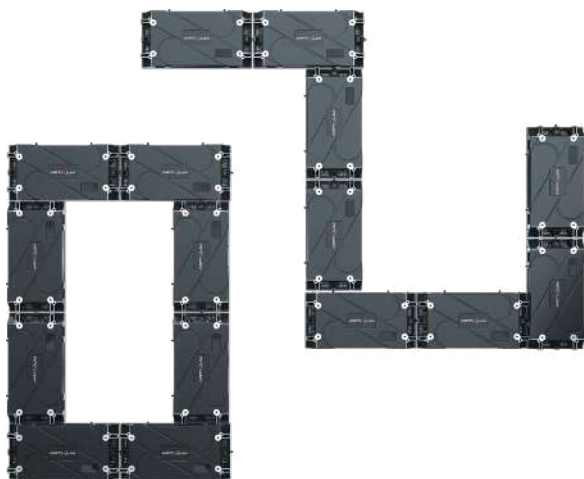

APPLICATION MODULABLE

Les caissons QWARTZ 2.0 sont disponibles en 6 tailles compatibles entre elles, allant du bandeau 250 x 500 mm au grand caisson 500 x 1000 mm. Ces caissons pouvant être installés tant à l'horizontale qu'à la verticale, ils offrent des possibilités d'application presque infinies, qui ne se limitent qu'à la créativité de votre projet.

APPLICATIONS À 90°

Tous les caissons du QWARTZ 2.0 peuvent être biseautés à 45° sur les côtés afin de permettre de parfaites applications à 90°. Cette caractéristique permet également d'intégrer votre écran LED suivant une courbe, à condition que la structure d'accueil ait été conçue en ce sens. Il existe également des caissons 500 x 500 mm dont toutes les arêtes sont biseautées afin de permettre la conception de véritables cubes LED. Nous avons implémenté cette particularité afin d'assurer que le QWARTZ 2.0 convienne à tous vos projets, même les plus complexes.



MAINTENANCE AVANT

Les modules du QWARTZ 2.0 sont magnétiquement attachés aux caissons et se retirent par l'avant grâce à un outil spécialement conçu à cet effet. Remplacer un module défectueux ou accéder à la connectique du caisson sont des tâches simples et rapides qui peuvent être exécutées par un seul technicien.



OPTION TACTILE

La version P2.6 du QWARTZ 2.0 est disponible avec des LEDs SMD1010 et un revêtement tactile qui permettra à votre écran géant LED de devenir totalement interactif. Cette option est particulièrement utile pour les applications professionnelles, car il permet de créer des écrans de conférence ou de réunion réactifs au toucher sur mesure.

OPTION LUMINOSITÉ ÉLEVÉE

Les QWARTZ 2.0 P2.6, P2.9 & P3.1 peuvent être équipés de LEDs haute luminosité (SMD1516 ou SMD1921) afin de mieux convenir aux situations où votre écran géant serait amené à être exposé directement à la lumière du soleil. Cette option permet à votre installation de s'adapter à tous les espaces intérieurs, notamment les pièces vitrées, tout en garantissant une excellente visibilité.





MODULES FLEXIBLES POUR INCURVATION

Pour les installations les plus créatives, nous pouvons fournir des modules flexibles spécialement conçus pour s'adapter à toutes les incurvations imaginables. Compatibles avec toutes les tailles de caisson QWARTZ 2.0, ces modules vous permettront de répondre aux appels d'offres les plus créatifs sans rien modifier de la connectique ou du paramétrage de votre écran géant LED. Nous pouvons également fournir une coque arrière sur mesure qui facilitera l'installation de ces modules tout en garantissant la ventilation et l'intégrité physique de votre écran.



Coque arrière sur mesure en aluminium injecté sous pression avec grilles d'aération, kingpins et trous de fixation murale



Modules flexibles aimantés, pouvant s'incurver jusqu'à 30° chacun (concave ou convexe), compatibles avec tous les caissons QWARTZ 2.0



SPÉCIFICATIONS TECHNIQUES



		INTÉRIEURE								
Désignation	Unité	1.5	1.9	2.5	2.6	2.9	3.1	3.9	4.8	5.9
Pixel Pitch	mm	1,56	1,95	2,50	2,60	2,98	3,13	3,91	4,81	5,95
LED		SMD1212 3en1 Black Face (SMD1515 opt.)			SMD1515 3en1 Black Face (SMD2020 opt.)		SMD2020 3en1 Black Face			
Application		Media (vente au détail)								
Indice de protection	IP	IP30								
Luminosité	cd/m²	≤ 800 Nits @5volts			≤ 800 Nits @5volts (≤ 3000 Nits opt.)			≤ 800 Nits @5volts		
Température des couleurs après calibration (ajustable)	deg. K	6500								
Angles de vue (50% de luminosité)	deg.	140 H / 140 V								
Taille d'un caisson (LxHxP)	mm	250 x 500 x 47 / 250 x 750 x 47 / 250 x 1000 x 47 / 500 x 500 x 47 / 500 x 750 x 47 / 500 x 1000 x 47								
Surface d'affichage (LxH)	mm	250 x 500 / 250 x 750 / 250 x 1000 / 500 x 500 / 500 x 750 / 500 x 1000								
Taille d'un module (LxHxP)	mm	250 x 250								
Matrice de pixels par caisson (LxH)	px	160 x 320 160 x 480 160 x 640 320 x 320 320 x 480 320 x 640	128 x 256 128 x 384 128 x 512 256 x 256 256 x 384 256 x 512	100 x 200 100 x 300 100 x 400 200 x 200 200 x 300 200 x 400	96 x 192 96 x 288 96 x 384 192 x 192 192 x 288 192 x 384	84 x 168 84 x 252 84 x 336 168 x 168 168 x 252 168 x 336	80 x 160 80 x 240 80 x 320 160 x 160 160 x 240 160 x 320	64 x 128 64 x 192 64 x 256 128 x 128 128 x 192 128 x 256	52 x 104 52 x 156 52 x 208 104 x 104 104 x 156 104 x 208	42 x 84 42 x 126 42 x 168 84 x 84 84 x 126 84 x 168
Matrice de pixels par module (LxH)	px	160 x 160	128 x 128	100 x 100	96 x 96	84 x 84	80 x 80	64 x 64	52 x 52	42 x 42
Densité des pixels	px/m²	409600	262144	160000	147456	112896	102400	65536	43264	28224
Poids d'un caisson	kg/m²	3.5 (250 x 500) / 5 (250 x 750) / 6.4 (250 x 1000) / 6.5 (500 x 500) / 8.5 (500 x 750) / 11.2 (500 x 1000)								
Matériaux d'un caisson		Aluminium injecté sous pression								
Mode de Maintenance		Avant								
Spécification du masque		95% Plastique + 5% Fibre / Clips sans vis / Sans casquette								
Rapport de contraste		Élevé								
Échelle de gris (linéaire)	bit	16								
Réglage de la luminosité	bit	16								
Profondeur de traitement	bit	16								
Couleurs		281 Milliards								
Taux de rafraîchissement	Hz	3840								
Puissance de fonctionnement	V	AC85-230V								
Consommation électrique Max.	W/m²	420								
Consommation électrique moyenne	W/m²	160								
Mode de contrôle		Synchrone / Asynchrone								
Fréquence d'image	Hz	50/60Hz								
Types d'entrées pris en charge		DVI / SDI / HDMI								
Prêt pour la 3D (facultatif)		Oui								
Calibration		Oui								
Durée de vie (50% de luminosité)	h	50000								
Plage d'humidité de fonctionnement		10-90%								
Plage de température de fonctionnement		0°C / +40°C								
Correction d'uniformité de l'écran		Oui								
Certifications		CE / FCC / ETL								
Options disponibles					Tactile (LED SMD1010) LED luminosité élevée (SMD1516)		LED luminosité élevée (SMD1921)			
Compatibilité		Toutes les tailles de caissons sont compatibles les unes avec les autres / Un caisson peut être installé verticalement ou horizontalement								



Les informations et la conception de ce dépliant sont soumises au droit d'auteur d'Artixium France SAS. Aucun matériel de cette notice ne peut être utilisé dans quelque contexte que ce soit sans l'approbation d'ARTIXIUM. Les conceptions et les spécifications peuvent être modifiées sans préavis. Toutes les images des composants et accessoires des produits ARTIXIUM utilisés ici sont également susceptibles d'être modifiées sans préavis. Toutes les informations présentées ici sont basées sur les dernières informations au moment de la publication. Les résultats réels des performances et d'autres spécifications peuvent différer ou varier selon les modèles de production et peuvent dépendre des options sélectionnées et des classements des modèles.



DESSINS TECHNIQUES 1/3

500 X 250 X 47 MM

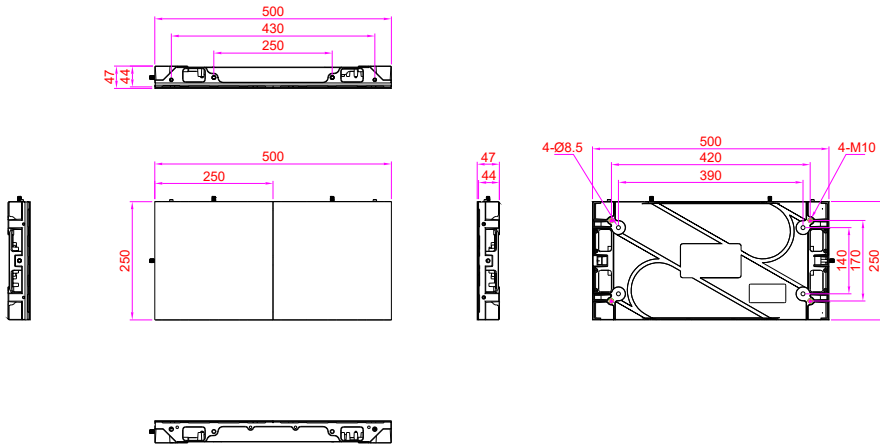

750 X 250 X 47 MM

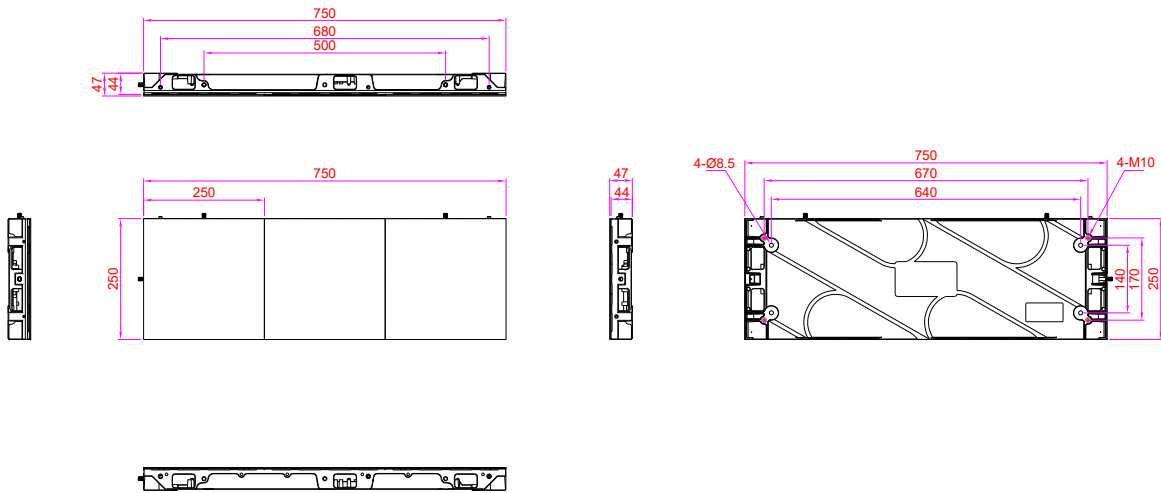

1000 X 250 X 47 MM

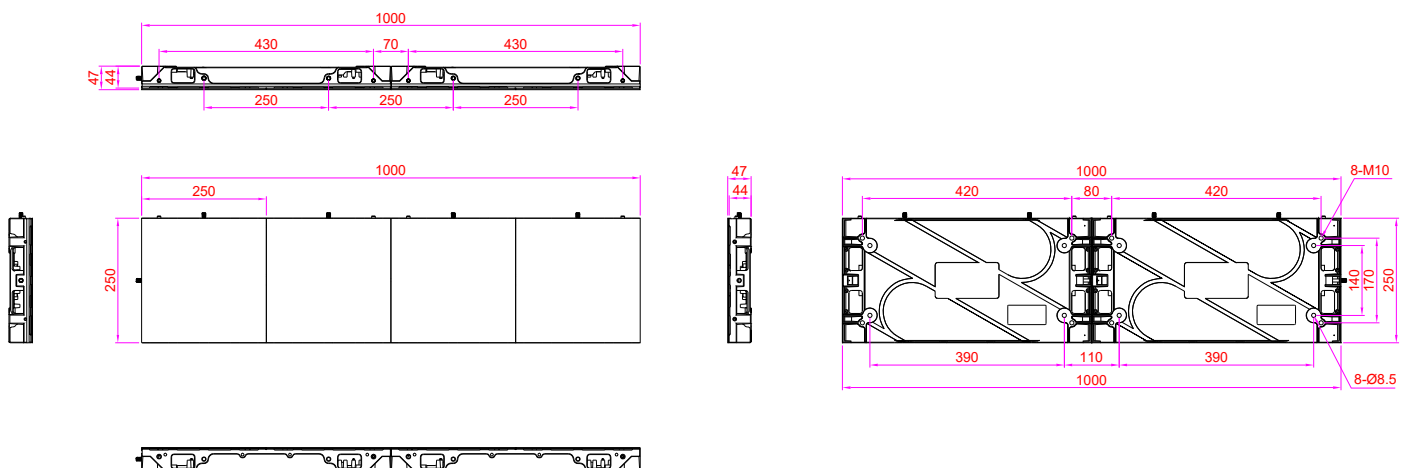



DESSINS TECHNIQUES 2/3

500 X 500 X 47 MM

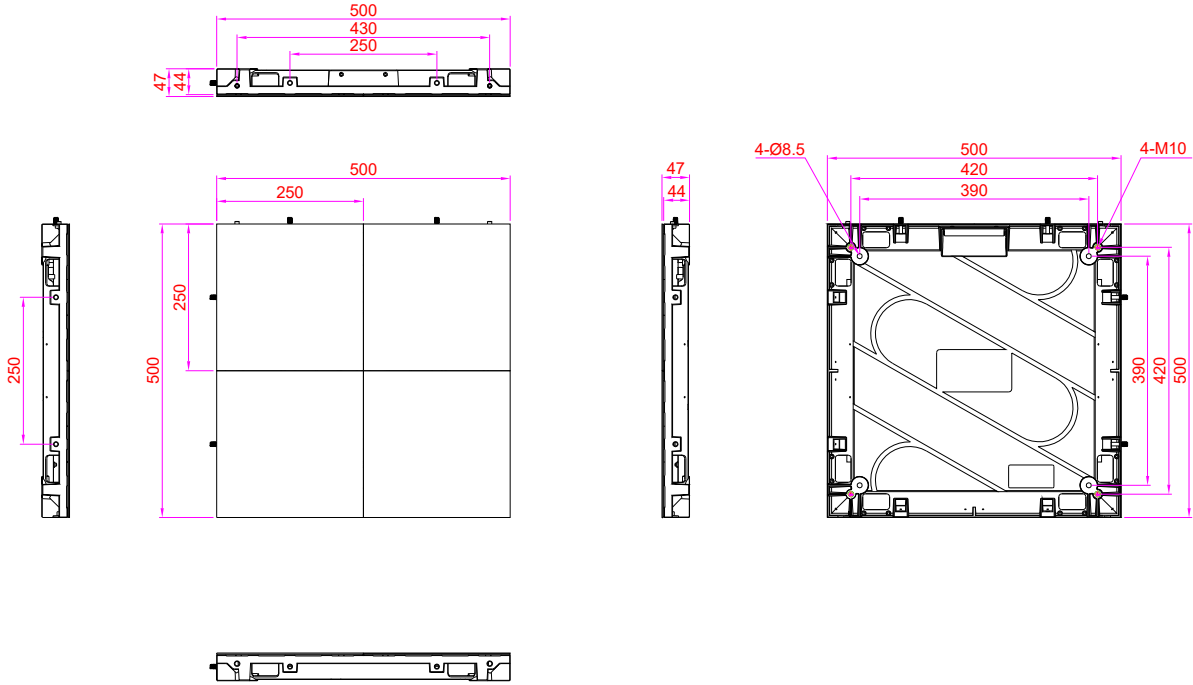

500 X 750 X 47 MM

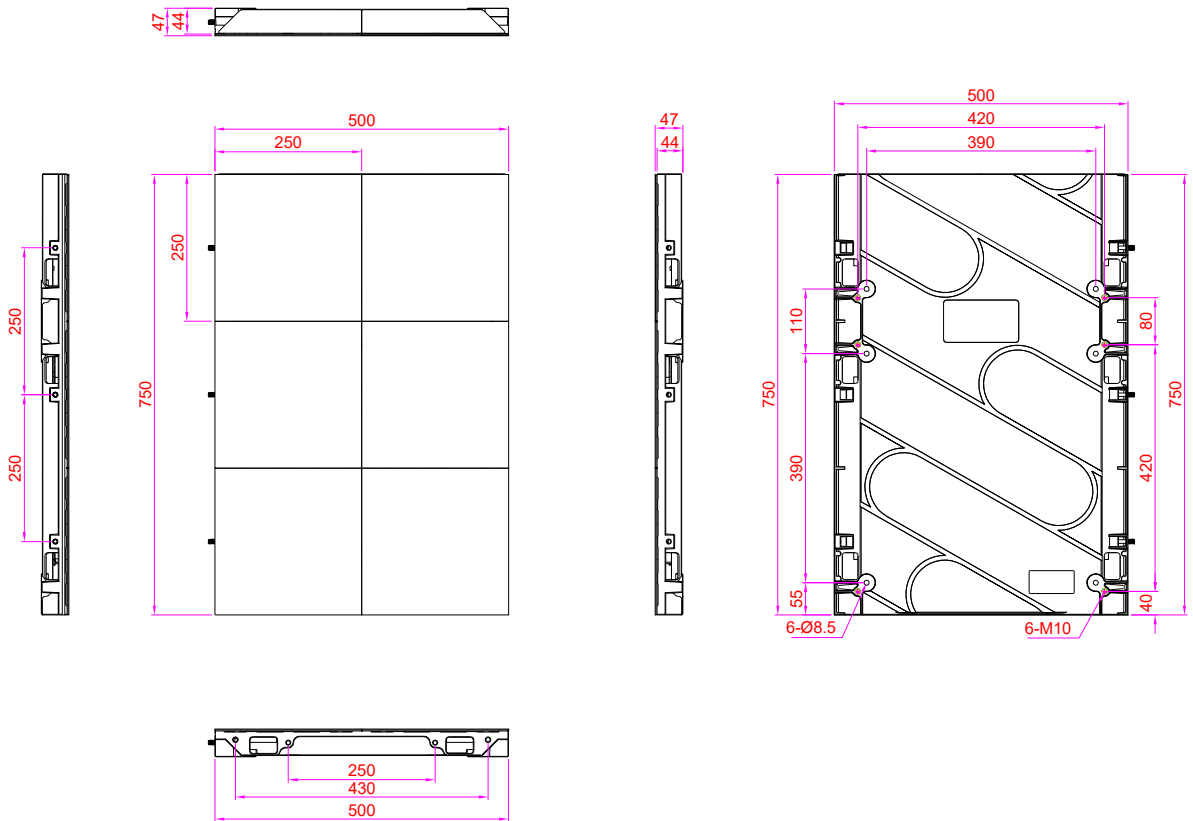



DESSINS TECHNIQUES 3/3

500 X 500 X 47 MM

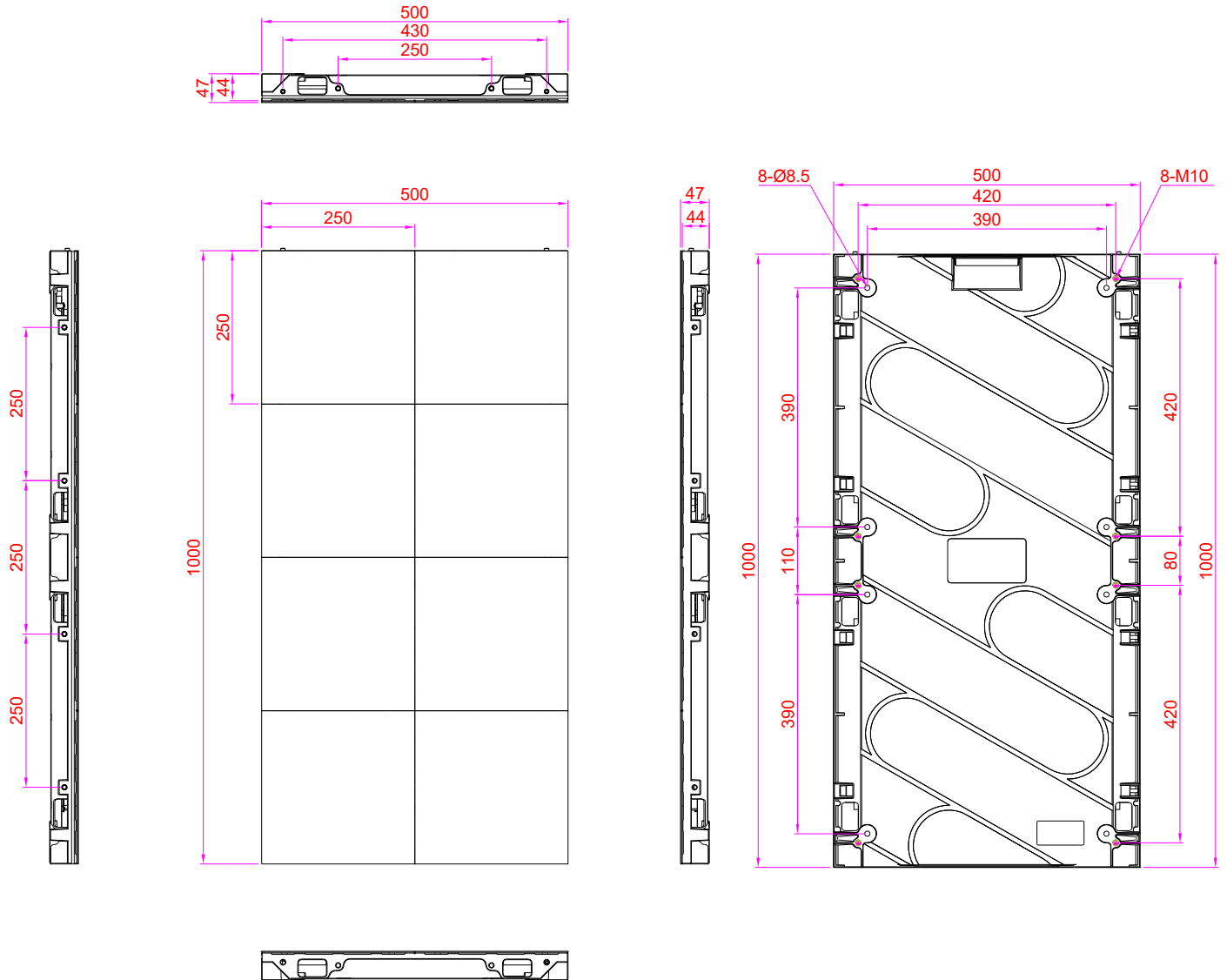



CONTACTEZ-NOUS

Les franchises et nos distributeurs Artixium sont la clé de la croissance et du développement de notre réseau mondial partout dans le monde. L'équipe d'Artixium est composée d'un éventail de nationalités et de cultures différentes, reflétant leur présence et leur état d'esprit dans le monde,

rendant leur communication fluide et sans tracas avec des clients du monde entier. Le service à la clientèle, l'innovation et la flexibilité ont toujours été nos valeurs et nous comptons conserver cette réputation pendant de nombreuses années.

FRANCHISES ARTIXIUM

"Suivre votre projet de sa conception à son achèvement."



112 Avenue Franklin Roosevelt
69120 Vaulx-en-Velin
France



Artixium Operational Center
518000 Shenzhen
China



Weissensteinstrasse 90b,
46149 Oberhausen
Germany



Merkez Mah. Baglar Cad. A
Blok Apt. No: 14D/13 Kagithane, Istanbul
Turkey

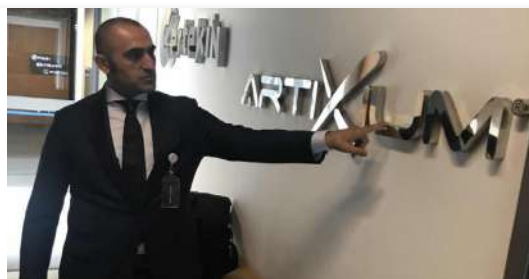

 www.artixium.com

 0 428 001 801

 [linkedin.com/company/artixium](https://www.linkedin.com/company/artixium)

 twitter.com/artixium

 contact@artixium.com

 [youtube.com/@artixium](https://www.youtube.com/@artixium)

 [facebook.com/artixiumdisplayltd](https://www.facebook.com/artixiumdisplayltd)

 [instagram.com/artixium](https://www.instagram.com/artixium)



Depuis sa création en 2012 par deux entrepreneurs européens, Artixium a évolué et est toujours à la recherche de moyens innovants pour contribuer à la transition numérique de notre monde. Il n'a fallu que quelques années à Artixium pour devenir un acteur incontournable de l'industrie des écrans géants LED.

www.artixium.com